

DAF01

Diffusore ad effetto elicoidale con deflettori fissi disposti radialmente ad elevato rapporto di induzione (capacità di miscelazione) tra aria immessa e aria ambiente. Costituito da una piastra con fori e deflettori fissi ripiegati verso l'interno. La realizzazione del diffusore priva di componenti separati permette una facile pulizia, manutenzione e durata

CARATTERISTICHE TECNICHE E LIMITI DI IMPIEGO

ALTEZZA DI INSTALLAZIONE	IMPIEGO	MATERIALE	FINITURA SUPERFICIALE	COLORE	FISSAGGIO
Da 2,5 a 4 m	Il diffusore può essere utilizzato anche per la Ripresa dell'aria, in questo caso viene fornito senza alette	Pannello in acciaio verniciato.	Verniciatura a polveri epossidiche resistente ad urti o abrasioni	Bianco RAL 9010. A richiesta verniciatura in colori RAL fuori standard	Mediante viti laterali o vite centrale

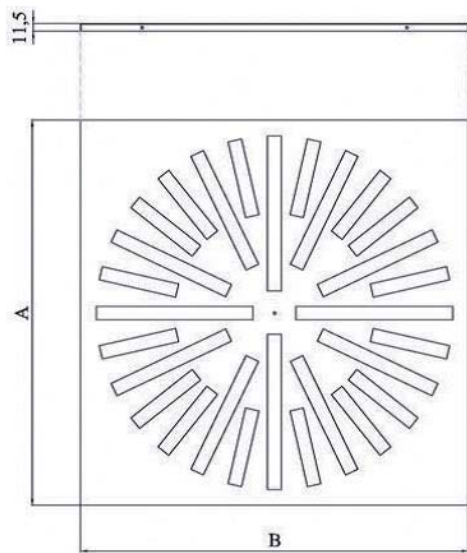

GREEN BUILDING

Grazie anche al sostegno ed al supporto di GreenMap, i prodotti Tecnica contribuiscono all'ottenimento dei crediti dei maggiori sistemi di rating internazionali di sostenibilità degli edifici



LEED

Contribuisce ai seguenti crediti:
IP, EA, MR



WELL

Contribuisce ai seguenti crediti:
MATERIALS, COMMUNITY

BREEAM

BREEAM









Contribuisce ai seguenti crediti:
MAN, WST

Per maggiori dettagli riguardanti le contribuzioni specifiche ai crediti indicati contattare Tecnica Srl

DATI TECNICI

Modello	A [mm]	B [mm]
DAF01 300	295	295
DAF01 400	395	395
DAF01 500	495	495
DAF01 600	595	595
DAF01 625	625	625
DAF01 800	795	795

APPLICAZIONI

								
Residenziale	Easy Pack	Metodi di calcolo	Certificato REACH	Certificato RoHS	Industria	Building	Condizionam. dell'aria	Interior design

*su richiesta

Esempi di selezione



Grafico 1

Il grafico mostra la perdita di carico del diffusore in base alla portata con relativa indicazione del livello di potenza acustica priva di attenuazione ambientale, velocità del flusso d'aria in ingresso e lancio orizzontale con velocità terminale pari a 0,25m/s.

NB I dati di perdita di carico mostrati nel grafico sono riferiti al funzionamento del diffusore installato su plenum con serranda completamente aperta.

ESEMPIO PRATICO DI CALCOLO (dati in ingresso)

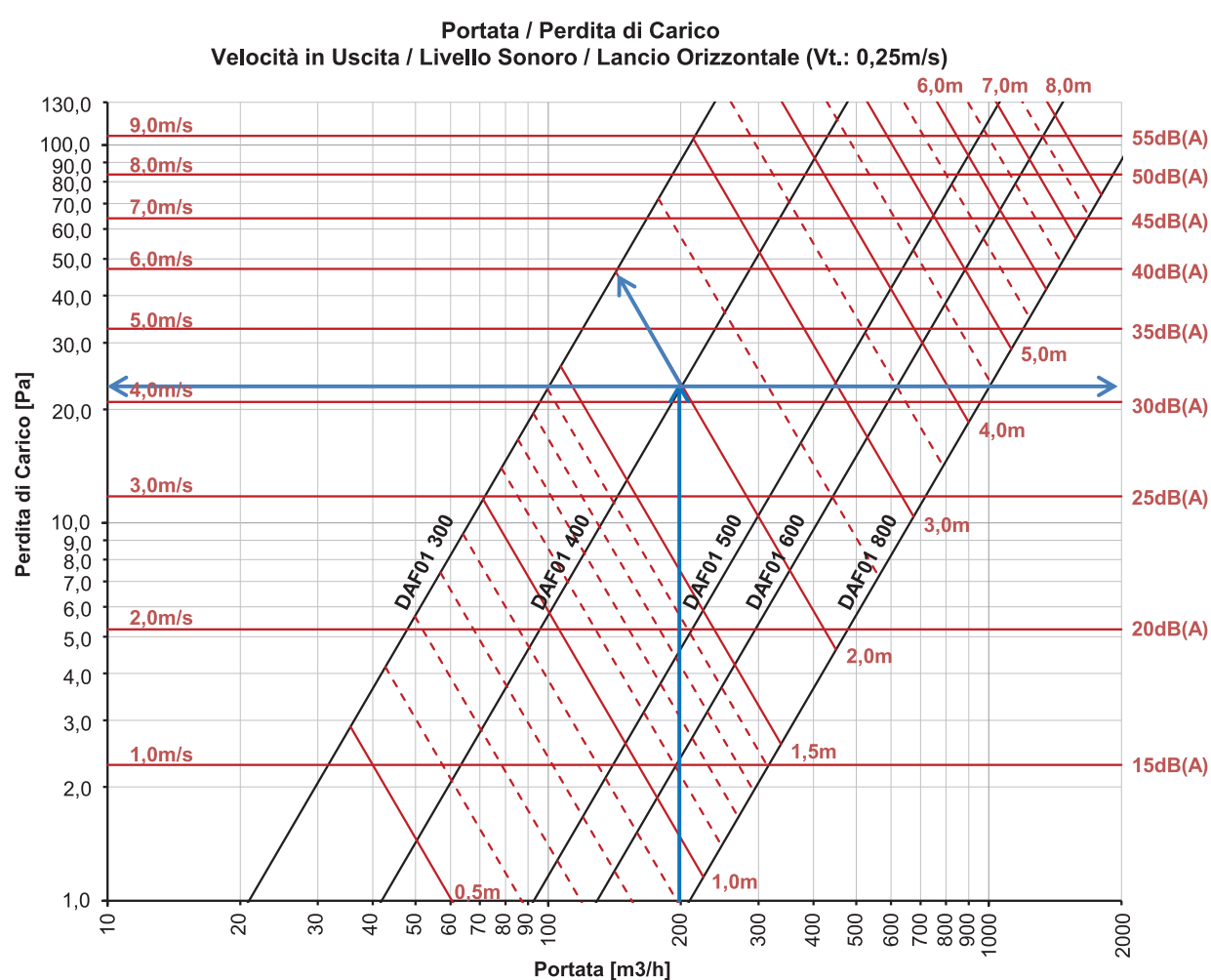
Portata totale	2000 m ³ /h
Rumorosità massima	35dB(A)
Numero di diffusori previsti	10pz.
Lancio Orizzontale	2,00m

DATI PER LA SELEZIONE

Modello	DAF01 400
Portata	200 m ³ /h
Perdita di carico	+/- 23Pa
Livello Acustico	33dB(A)
Velocità in Ingresso	Portata / (Ak * 3600) 200 / (0,0133*3600) = 4,17m/s
Lancio Isotermico	2,0m

MODELLO	DESCRIZIONE	U.M.	Vi (m/sec)									
			1	2	3	4	5	6	7	8	9	10
DAF01 300 Ak: 0,0067m ²	Portata	m ³ /h	24	48	72	96	120	144	168	192	215	239
	Perdita di Carico	Pa	1	5	12	21	33	47	64	84	106	131
	Lancio Orizzontale Vt 0,25	mt	0,3	0,7	1,0	1,3	1,7	2,0	2,4	2,7	3,0	3,4
	Livello Sonoro	dB(A)	15	20	25	30	35	40	45	50	55	60
DAF01 400 Ak: 0,0133m ²	Portata	m ³ /h	48	96	144	192	239	287	335	383	431	479
	Perdita di Carico	Pa	1	5	12	21	33	47	64	84	106	131
	Lancio Orizzontale Vt 0,25	mt	0,5	1,0	1,4	1,9	2,4	2,9	3,3	3,8	4,3	4,8
	Livello Sonoro	dB(A)	15	20	25	30	35	40	45	50	55	60
DAF01 500 Ak: 0,0410m ²	Portata	m ³ /h	106	212	318	424	530	636	742	848	954	1060
	Perdita di Carico	Pa	1	5	12	21	33	47	64	84	106	131
	Lancio Orizzontale Vt 0,25	mt	0,7	1,4	2,1	2,8	3,5	4,2	5,0	5,7	6,4	7,1
	Livello Sonoro	dB(A)	15	20	25	30	35	40	45	50	55	60
DAF01 600 Ak: 0,0410m ²	Portata	m ³ /h	148	295	443	590	738	886	1033	1181	1328	1476
	Perdita di Carico	Pa	1	5	12	21	33	47	64	84	106	131
	Lancio Orizzontale Vt 0,25	mt	0,8	1,7	2,5	3,3	4,2	5,0	5,8	6,7	7,5	8,4
	Livello Sonoro	dB(A)	15	20	25	30	35	40	45	50	55	60
DAF01 625 Ak: 0,0410m ²	Portata	m ³ /h	148	295	443	590	738	886	1033	1181	1328	1476
	Perdita di Carico	Pa	1	5	12	21	33	47	64	84	106	131
	Lancio Orizzontale Vt 0,25	mt	0,8	1,7	2,5	3,3	4,2	5,0	5,8	6,7	7,5	8,4
	Livello Sonoro	dB(A)	15	20	25	30	35	40	45	50	55	60
DAF01 800 Ak: 0,0665m ²	Portata	m ³ /h	239	479	718	958	1197	1436	1676	1915	2155	2394
	Perdita di Carico	Pa	1	5	12	21	33	47	64	84	106	131
	Lancio Orizzontale Vt 0,25	mt	1,1	2,1	3,2	4,3	5,3	6,4	7,4	8,5	9,6	10,6
	Livello Sonoro	dB(A)	15	20	25	30	35	40	45	50	55	60

n.b.: i valori indicati sono riferiti al funzionamento in condizioni isotermitiche

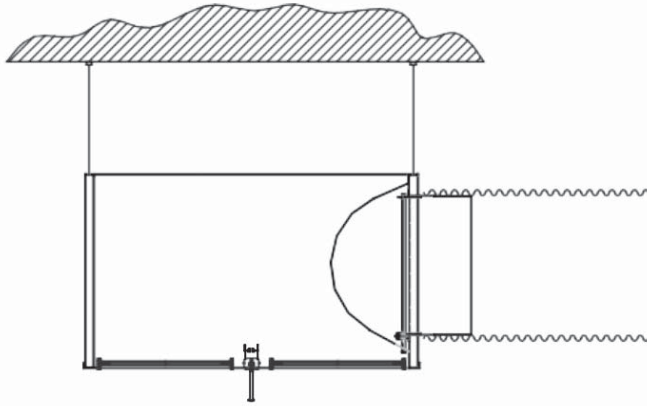

FIG. 1

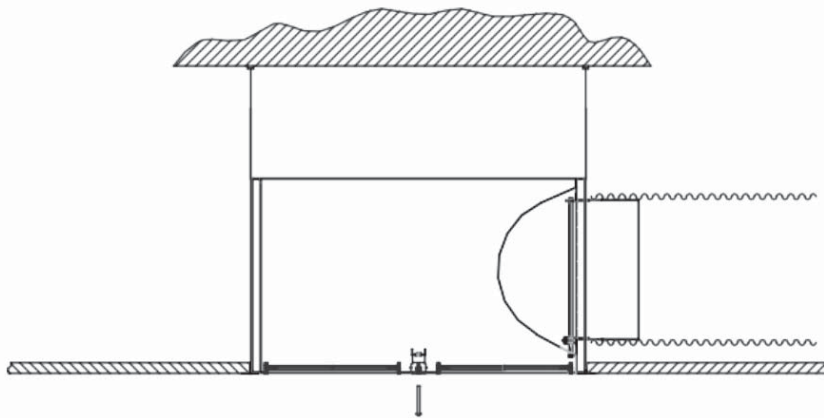

FIG. 2

L'installazione, le regolazioni e la manutenzione sono di semplice esecuzione. Il fissaggio al plenum è effettuato mediante viti laterali o vite centrale.

Fig. 1 Montaggio con plenum fissato al soffitto

- appendere il plenum al soffitto servendosi di apposite staffe o catene fissate sul plenum il cui bordo esterno può essere forato;
- inserire il condotto flessibile sul canotto di raccordo fissandolo con apposita fascetta stringitubo;
- effettuare la regolazione della serranda preliminarmente agendo sul perno con viti a brugola e stringendo la vite esagonale di fissaggio perno;
- montare il diffusore o servendosi della vite centrale, avvitandola sul ponticello del plenum (se previsto) o di nr. 4 viti laterali autoforanti;

Fig. 2 Montaggio in appoggio al controsoffitto

- appendere gli elementi del contro-soffitto al soffitto;
- effettuare la regolazione della serranda preliminarmente agendo sul perno con viti a brugola e stringendo la vite esagonale di fissaggio perno;
- inserire il condotto flessibile sul canotto di raccordo fissandolo con apposita fascetta stringitubo;
- montare il diffusore o servendosi della vite centrale avvitandola sul ponticello del plenum (se previsto) o attraverso le nr. 4 viti laterali autoforanti;
- appoggiare il diffusore già prefissato sul plenum sull'apposito spazio quadrato del contro-soffitto;