



DCSC

Diffusore circolare a cono singolo costituito da profilo tronco-conico, regolabile in altezza mediante vite di regolazione per modificare la direzione del getto d'aria in funzione delle condizioni termiche richieste.

Il cono interno è chiuso da una lamiera piana che conferisce al diffusore un gradevole aspetto estetico senza penalizzare le caratteristiche funzionali.

CARATTERISTICHE TECNICHE E LIMITI DI IMPIEGO

ALTEZZA DI INSTALLAZIONE	IMPIEGO	MATERIALE	FINITURA SUPERFICIALE	COLORE	FISSAGGIO
Da 2,7 a 6 m	Raffreddamento e riscaldamento degli ambienti	Alluminio e acciaio	Verniciatura a polveri epossidiche resistenti ad urti e abrasioni	Standard RAL 9010 - lucido RAL 9016 - lucido RAL 9003 - opaco	Tramite viti posizionate sul collo del diffusore

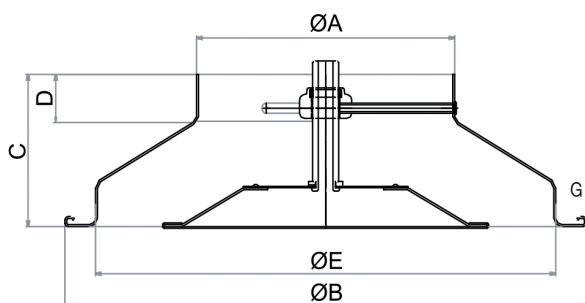

GREEN BUILDING

Grazie anche al sostegno ed al supporto di GreenMap, i prodotti Tecnica contribuiscono all'ottenimento dei crediti dei maggiori sistemi di rating internazionali di sostenibilità degli edifici



LEED

Contribuisce ai seguenti crediti:
IP, EA, MR



WELL

Contribuisce ai seguenti crediti:
MATERIALS, COMMUNITY

BREEAM®

BREEAM

Contribuisce ai seguenti crediti:
MAN, WST

Per maggiori dettagli riguardanti le contribuzioni specifiche ai crediti indicati contattare Tecnica Srl

DATI TECNICI

Modello	Ø A [mm]	Ø B [mm]	Ø E [mm]	Ø FORO [mm]	C [mm]	D [mm]	G [mm]
DCSC 100	96	250	195	225	85	33	25
DCSC 150	146	330	280	308	90	25	23
DCSC 160	156	330	280	308	90	27	23
DCSC 200	196	445	370	410	115	37	35
DCSC 250	246	535	460	500	135	37	35

APPLICAZIONI

Residenziale	Easy Pack	Metodi di calcolo	Certificato REACH	Certificato RoHS	Industria	Building	Condizionam. dell'aria	Interior design

*su richiesta

Esempi di selezione

Portata / Perdita di Carico
Livello Acustico / Velocità di Immissione

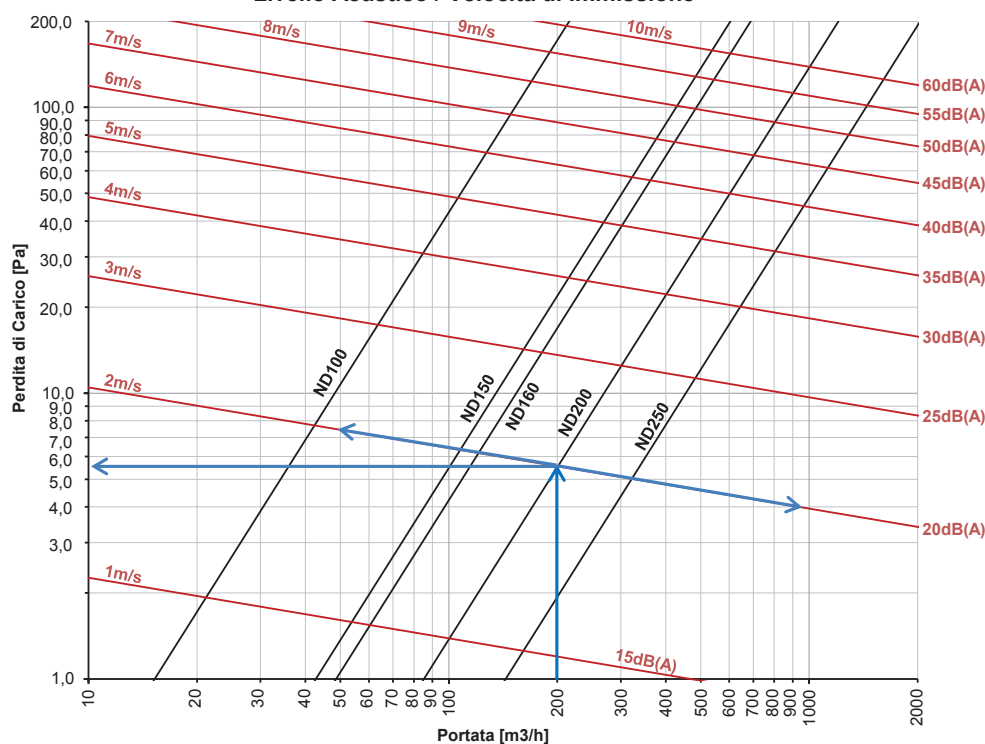

Portata / Lancio Isotermico (Vt.: 0,25m/s)



Grafico 1

Il grafico mostra la perdita di carico del diffusore in base alla portata con relativa indicazione del livello di potenza acustica priva di attenuazione ambientale e velocità del flusso d'aria in ingresso.

ESEMPIO PRATICO DI CALCOLO (dati in ingresso)

Portata totale	2000 m ³ /h
Rumorosità massima	20dB(A)
Numero di diffusori previsti	10pz.
Lancio	1,20m

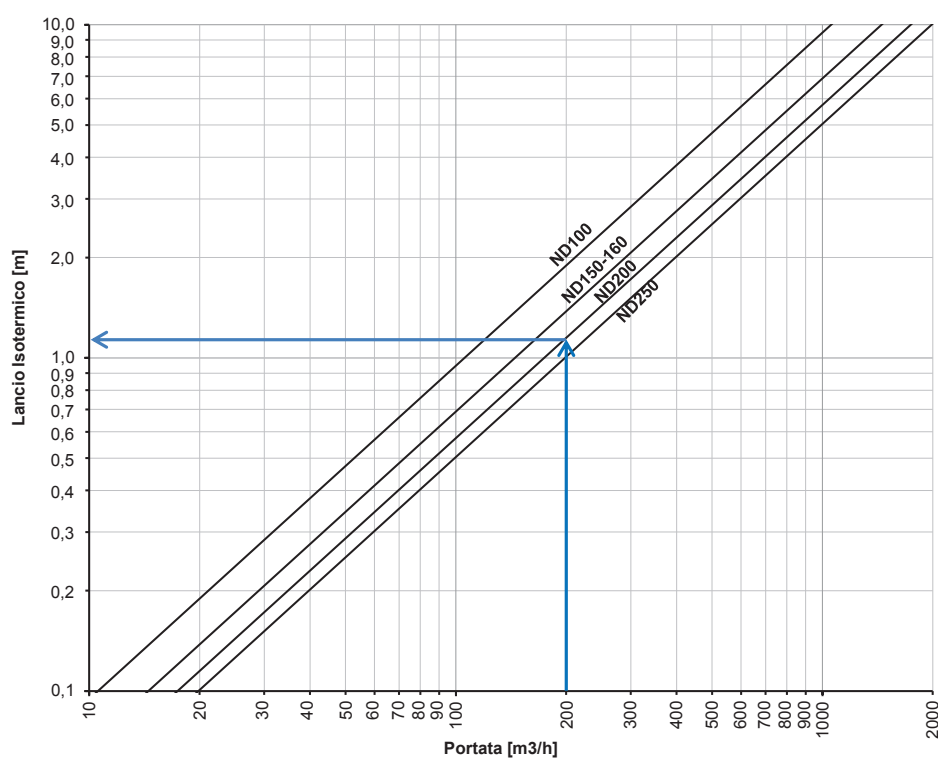
DATI PER LA SELEZIONE

Modello	DCSC 200
Portata	200 m ³ /h
Perdita di carico	+/- 5,5Pa
Livello Acustico	20dB(A)
Velocità in Ingresso	2,0m/s
Lancio Isotermico	+/- 1,20m

Grafico 2

Il grafico mostra il lancio isotermico del diffusore in base alla portata con velocità terminale (Vt) di 0,25m/s. I dati di lancio orizzontale sono da intendersi in condizioni isotermiche. Per $\Delta T < 10^\circ\text{C}$ moltiplicare il lancio orizzontale per 0,85.

NB I dati di perdita di carico mostrati nel grafico sono riferiti al funzionamento del diffusore con serranda completamente aperta.

MODELLO	DESCRIZIONE	U.M.	Vi (m/sec)									
			1	2	3	4	5	6	7	8	9	10
100 Ak: 0,0059m ²	Portata	m ³ /h	21	42	63	84	105	127	148	169	190	211
	Perdita di Carico	Pa	1,9	7,6	17,2	30,6	47,7	68,7	93,6	122,2	154,7	191,0
	Lancio Orizzontale Vt 0,25	mt	0,2	0,4	0,6	0,8	1,0	1,2	1,4	1,6	1,8	2,0
	Livello Sonoro	dB(A)	15	20	25	30	35	40	45	50	55	60
	H. Installazione min	mt	2,5	2,6	2,7	2,8	2,9	3,0	3,1	3,2	3,3	3,4
	H. Installazione max	mt	3,2	3,3	3,4	3,5	3,6	3,7	3,8	3,9	4,0	4,1
150 Ak: 0,0149m ²	Portata	m ³ /h	54	107	161	215	268	322	376	429	483	537
	Perdita di Carico	Pa	1,6	6,3	14,2	25,2	39,4	56,8	77,3	101,0	127,8	157,7
	Lancio Orizzontale Vt 0,25	mt	0,4	0,7	1,1	1,5	1,9	2,2	2,6	3,0	3,3	3,7
	Livello Sonoro	dB(A)	15	20	25	30	35	40	45	50	55	60
	H. Installazione min	mt	2,5	2,6	2,7	2,8	2,9	3,0	3,1	3,2	3,3	3,4
	H. Installazione max	mt	3,2	3,3	3,4	3,5	3,6	3,7	3,8	3,9	4,0	4,1
160 Ak: 0,0167m ²	Portata	m ³ /h	60	120	181	241	301	361	421	482	542	602
	Perdita di Carico	Pa	1,5	6,1	13,8	24,5	38,3	55,1	75,0	98,0	124,0	153,1
	Lancio Orizzontale Vt 0,25	mt	0,4	0,8	1,2	1,7	2,1	2,5	2,9	3,3	3,7	4,1
	Livello Sonoro	dB(A)	15	20	25	30	35	40	45	50	55	60
	H. Installazione min	mt	2,5	2,6	2,7	2,8	2,9	3,0	3,1	3,2	3,3	3,4
	H. Installazione max	mt	3,2	3,3	3,4	3,5	3,6	3,7	3,8	3,9	4,0	4,1
200 Ak: 0,0279m ²	Portata	m ³ /h	100	201	301	402	502	602	703	803	904	1004
	Perdita di Carico	Pa	1,4	5,5	12,5	22,2	34,7	49,9	68,0	88,8	112,3	138,7
	Lancio Orizzontale Vt 0,25	mt	0,6	1,2	1,7	2,3	2,9	3,5	4,0	4,6	5,2	5,8
	Livello Sonoro	dB(A)	15	20	25	30	35	40	45	50	55	60
	H. Installazione min	mt	2,5	2,6	2,7	2,8	2,9	3,0	3,1	3,2	3,3	3,4
	H. Installazione max	mt	3,2	3,3	3,4	3,5	3,6	3,7	3,8	3,9	4,0	4,1
250 Ak: 0,0448m ²	Portata	m ³ /h	161	323	484	645	806	968	1129	1290	1451	1613
	Perdita di Carico	Pa	1,3	5,0	11,3	20,1	31,5	45,3	61,7	80,5	101,9	125,8
	Lancio Orizzontale Vt 0,25	mt	0,8	1,6	2,4	3,2	4,1	4,9	5,7	6,5	7,3	8,1
	Livello Sonoro	dB(A)	15	20	25	30	35	40	45	50	55	60
	H. Installazione min	mt	2,5	2,6	2,7	2,8	2,9	3,0	3,1	3,2	3,3	3,4
	H. Installazione max	mt	3,2	3,3	3,4	3,5	3,6	3,7	3,8	3,9	4,0	4,1

n.b.: i valori indicati sono riferiti al funzionamento in condizioni isotermitiche

MONTAGGIO CON CANOTTO DI RACCORDO E SERRANDA A FARFALLA

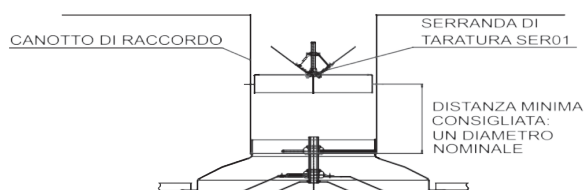

FIG. 1

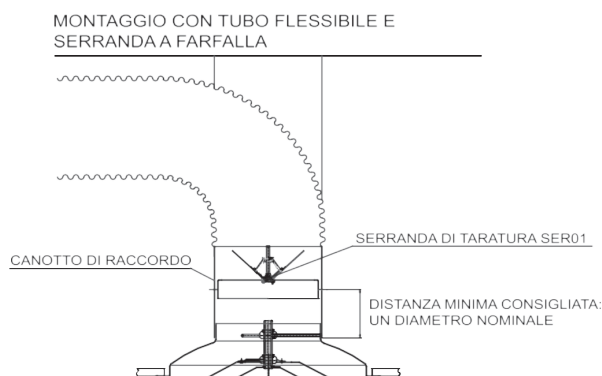

FIG. 2

MONTAGGIO CON CANOTTO DI RACCORDO E SERRANDA CAPTATRICE

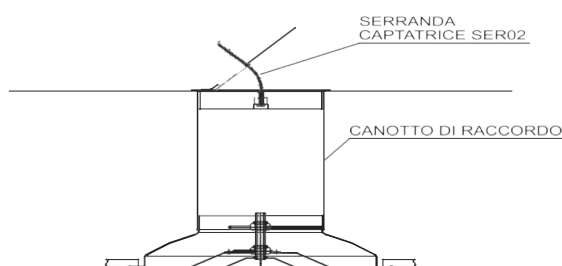

FIG. 3

L'installazione, le regolazioni e la manutenzione sono di semplice esecuzione. I coni intermedi sono facilmente estraibili mediante rotazione del perno centrale filettato cavo. La regolazione dell'eventuale serranda posta sulla sommità del diffusore avviene agendo sulla vite di regolazione, attraverso il foro presente sulla barra filettata del diffusore.

Il fissaggio a soffitto è effettuato mediante viti dal collo del diffusore.

Regolazione

Cono centrale in posizione bassa: posizione ottimale in condizioni di raffrescamento per avere il maggior raggio di diffusione orizzontale senza creare disagio nella zona occupata in locali con altezza ideale tra 3 e 4 m. Con questa configurazione si hanno le migliori condizioni di perdita di carico, velocità e livello sonoro. La differenza di temperatura (DT) massima tra l'aria ambiente e l'aria che esce dal diffusore per ottenere le condizioni ottimali di induzione è di 12°C. Cono centrale in posizione alta: posizione ottimale per locali particolarmente alti, fino a 6 m ed in condizioni di riscaldamento in quanto si ottiene un lancio verticale che si oppone al moto convettivo dell'aria nell'ambiente.

Fig. 1 Montaggio con serranda a farfalla

- montare la serranda sul canotto di raccordo mantenendo, se possibile, una distanza rispetto al diffusore di un diametro nominale ma non meno di 5 cm;
- svitare i coni centrali dal diffusore e fissare la campana esterna sul raccordo;
- avvitare i coni centrali alla campana esterna;
- regolare i coni interni secondo i parametri di diffusione desiderati;
- regolare la serranda mediante il foro centrale presente sulla barra filettata del diffusore.

Fig. 2 Montaggio su tubo flessibile con serranda a farfalla

- appendere il diffusore al soffitto o fissarlo sul controsoffitto;
- fissare la serranda sul canotto di raccordo;
- applicare il canotto di raccordo all'interno del diffusore;
- inserire il condotto flessibile sul canotto di raccordo e fissarlo mediante fascetta.

Fig. 3 Montaggio con canotto di raccordo e serranda captatrice

- montare la serranda sul canotto di raccordo in prossimità del foro praticato sul canale principale fissandola con viti o rivetti;
- effettuare la regolazione della serranda;
- applicare il diffusore sul canotto di raccordo;
- effettuare la regolazione finale della portata agendo sulla serranda mediante il foro centrale della barra filettata.